

154127



SEGA.S.A., firma de nacionalidad española, residente en Madrid, calle de Adela de Balboa N.º 3, solicita autorización para el registro de un Modelo de Utilidad por MOTOCICLETA.-

SECCION TECNICA
CLASIFICACION I.P.C.
CLASE <u>A 63</u>
CLASE <u>B</u>

M E M O R I A

La presente Memoria del Modelo de Utilidad que se solicita, tiene por objeto, la descripción y reivindicaciones del citado que por 20 años se solicita en España, por MOTOCICLETA.º

El deporte como medio de mantener en forma las aptitudes físicas de las personas, constituye una finalidad, digna del mayor elogio, pero este medio ofrece dificultades, unas veces el desplazamiento, otras los medios para efectuarlos y las mas el conjugar el tiempo para su practica, todo ello nos lleva a la conclusion de una suma de inconvenientes en su realizacion, mas si logramos abreviarlo, si obviamos todos estos impedimentos, habremos logrado que la finalidad que se persigue sea una realidad.-

La firma española SEGA.-S.A., dedicada desde hace mucho tiempo, a la fabricacion de maquinas recreativas, ha ideado una motocicleta, en la que se han reunido como factores esenciales, de una parte la distraccion y de otra la practica del deporte, de una manera comoda, sencilla y barata.

Consiste el Modelo de Utilidad que se solicita, en una motocicleta de tipo recreativo, la cual se caracteriza, por estar constituida por una maquina de las de esta clase, con todos sus accesorios que asemejan a las de verdad, la cual va colocada de una manera fija, sobre un templete de tipo rectangular cuya superficie superior esta constituida por una banda giratoria, en giro de delante hacia atras, al ponerse en movimiento el



aparato, y en marcha la banda giratoria, esta, al estar al contacto con la rueda de la motocicleta, las ponen en marcha girando sobre sus ejes.-

En el momento que el aparato se pone en marcha, se encienden las luces de la motocicleta, que se pueden apagar y encender a voluntad, hay posibilidad de giro del manillar a derecha y a la izquierda y por un procedimiento electrónico, se reproduce con entera fidelidad los sonidos de arranque del motor, sonido del mismo durante la marcha y sonido de las distintas velocidades, teniendo en cuenta que todos estos motivos accesorios de sonidos en cambios de velocidades, arranque, y el del motor, es a voluntad del usuario, que por el procedimiento electrónico-sonoro lo puede accionar a voluntad.-

Los dibujos que se acompañan en el plano adjunto aclaran lo anteriormente expuesto y así en la Fig. 1ª se ha representado perspectiva del conjunto motocicleta y carretera, en la Fig. 2ª vista lateral de la carcasa (carretera) y en la Fig. 3ª vista superior de la carcasa sin motocicleta, señalándose con el N° 1, Carcasa, (en su interior carretera/mecanismo de sonido Ect), en el N° 2 Motocicleta, con el N° 3 Carretera, con el 4 Soporte union entre carretera y carcasa, con el 5 Mecanismo de puesta en marcha, introduccion de moneda, 6 Chapa metalica, con el 7 Acelerador, manillas, con el n° 8 Freno, manillas, con el 9 Luces, con el 10 Pulsador de bocina, con el 11. Bocina y con el n° 12 las ruedas.-

REIVINDICACIONES

=====



Los puntos nuevos que se reivindican en la presente memoria de Modelo de Utilidad y adjunto plano que por veinte años se solicitan son:

45

1ª.- MOTOCICLETA, de tipo recreativo, la cual se caracteriza, por estar constituida por una maquina de las de esta clase, con todos sus accesorios que asemejan a las de verdad, la cual va colocada de una manera fija, sobre un templete de tipo rectangular cuya base superior esta constituida por una banda giratoria, en giro de delante hacia atras, que al ponerse en movimiento el aparato, y en marcha la banda giratoria, esta, al estar al contacto con las ruedas de la motocicleta, las pone en marcha girando sobre sus ejes.-

50

2ª.- MOTOCICLETA de tipo recreativo, que ademas de la reivindicacion anterior se caracteriza, porque al ponerse en marcha el aparato, se encienden las luces de la motocicleta, que se pueden encender y apagar a voluntad, al mismo tiempo hay posibilidad del giro del manillar a derecha o a la izquierda, y por un procedimiento electronico, se reproduce, tambien a voluntad del usuario, con entera fidelidad, el arranque del motor, velocidades, cambio de las mismas y ruido del motor, con sus aceleraciones, y cambios de marcha.-

55

60

3ª.- MOTOCICLETA.-

La presente memoria consta de tres hojas mecanografiadas a dos espacios, por una sola cara, con total de sesenta y una lineas y un plano.-

Madrid 9 de Diciembre 1959
El Agente Oficial

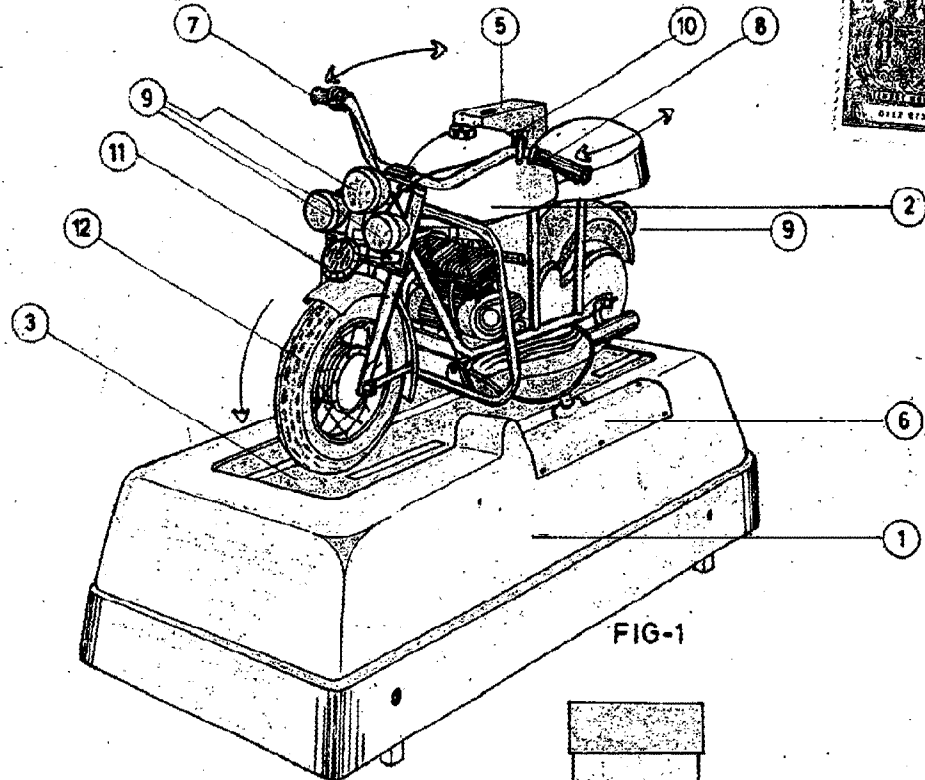

FIG-1

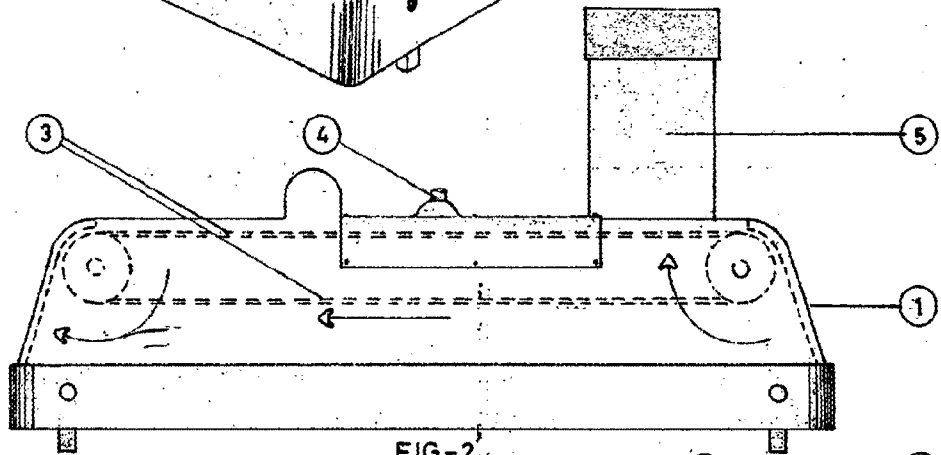

FIG-2

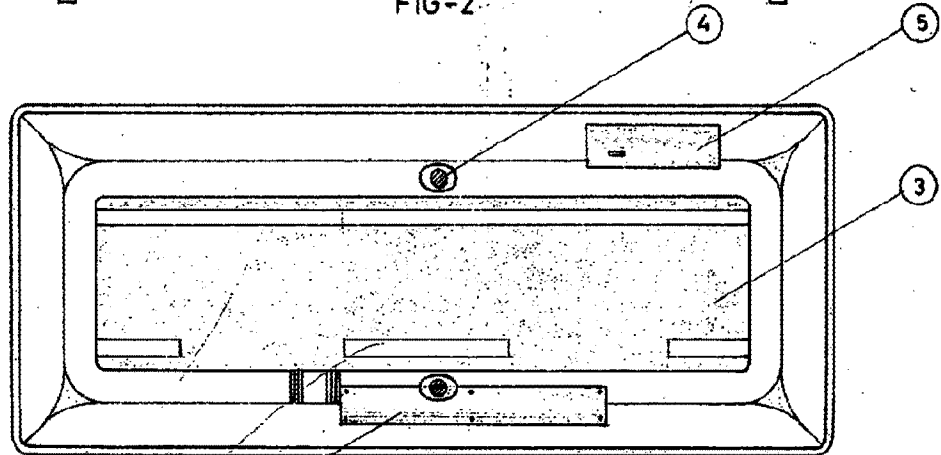

FIG-3

ESCALA VARIABLE
MADRID - 9.12.69
EL AGENTE OFICIAL

Handwritten signature